

LAITURIT



MARINETEK 

NÄIN VALITSET LAITURIN	5
ASIAANTUNTIJAT	7
MÖKKILAITURIT	19
BETONILAITURIT	23
ISOT BETONILAITURIT	25
RASKASLAITURIT	27
ISOT RASKASLAITURIT	29
TERASSILAITURIT	31
ERIKOISLAITURIT	33
TARVIKKEET	37
MARINETEK-AMMATTILAISET	50



MARINETEK 
VAHVA LAITURI





NÄIN VALITSET OIKEAN LAITURIN ASiantuntijan AVULLA

1. Katso lähin Marinetek-jälleenmyyjä
2. Määritelkää tarve yhdessä
3. Pyydä tarjous
4. Sovi aikataulusta
5. Nauti kesästä

Kun toimit asiantuntijan kanssa, projektin ensimmäinen askel on usein kohdekatselmus. Katselmuksessa jälleenmyyjämme edustaja arvioi aallonmuodostukseen ja jäiden liikkeisiin vaikuttavia tekijöitä. Hän myös huomioi pohjan vaatimukset ankkurointiin sekä tarkastelee rannan maastoa maakiinnityksen ja laiturille kulkemisen näkökulmasta.

Asiantuntijamme ovat parhaita alallaan ja parhaita alueillaan, joten saat heiltä aina vastuulliset suositukset, on kyse sitten laiturin rakenteesta, ponttonin kantavuudesta, aallonvaimennuksesta, ankkuroinnista tai varustelusta. Kaikilla asiantuntijoillamme on tyytyväisiä asiakkaita jo vuosikymmenien ajan, joten he ovat myös parhaita maineeltaan.

Jykevinkin laituri vaatii Suomen oloissa huoltoa ja tarkastuksia. Huoltoväliin vaikuttavat jäät, myrskyt, laiturin materiaalit ja käytön määrä. Asiantuntijamme ovat pitkän linjan yrittäjiä, joihin voit luottaa ja olla yhteydessä aina, kun tarve tulee – vuodesta toiseen.





ASIAANTUNTIJAT VALITSEVAT MARINETEKIN, KOSKA SE ON VAHVA LAITURI

Laituri on arvokas hankinta, jonka valintaan vaikuttavat käyttötarkoitus ja asennuspaikan olosuhteet. Meidän tehtävämme on tarjota sopivin ratkaisu sinun rantaasi. Tällä pohjoisessa se on usein betonilaituri eli raskaslaituri. Työssä kannattaa käyttää parhaita asiantuntijoita eli paikallisia jälleenmyyjiä, jotka suunnittelevat ja rakentavat tarpeittesi mukaisen kokonaisuuden. Asiantuntijat ovat valinneet Marinetekin, koska Marinetek kestää. Se on vahva laituri.

Hei Leif, kerro meille, minkälaisia töitä te teette asiakkailenne?

Nyrkkisääntö on se, että jos asiakkaalla on tontti, me voimme tehdä loput. Työmme painottuu toki laituriin ja rantarakentamisen puolelle, mutta olemme päässeet myös talonmiehen hommiin. Etsimme vaikka siivoajatkin eli tarjoamme täydellisen palvelun saman katon alla.

Millä alueella toimitte?

Yritämme pysyä Paraisten Portin ja Bromarvin välissä.

Mikä on uutta tai erityisen suosittua alalla juuri nyt?

Kun veneet suurenevat, laiturit suurenevat. Noin 15 vuotta sitten puhuttiin silloisen Marinetekin toimitusjohtajan kanssa massiiviponttoneista enkä silloin uskonut, että niistä tulee menestys. Nyt niitä on meidän myynnistä 90 %. En tiedä, olenko tänä vuonna myynyt yhtään puurunkoista. Ihmiset satsaavat nykyään enemmän. He toivovat myös erikoislaitureita, eli että ei ole massatuotantoa, vaan heille kustomoidaan erikseen.

Kuinka paljon projekteja olette tehneet?

No kyllä sinä nyt kysyt! Ai projekteja? Paljon! Tuhansia laitureita on myyty ja laitettu. Örö on viimeisin uusi iso satama. Täällä on sellainen tilanne, että uusia satamia ei enää tule, kun on rannat täynnä, mutta laitureita kyllä uusitaan jatkuvasti.

Koko haastattelu luettavissa osoitteessa marinetek.fi

- ▶ **TAALINTEHTAAN RAKENNUSPALVELU OY**
- ▶ **KOTIPAIKKA TAALINTEHDAS**
- ▶ **PERUSTETTU 1995**
- ▶ **ENSIMMÄISET PROJEKTIT 1980-LUVUN LOPULLA**
- ▶ **TUHANSIA MYYTYJÄ LAITUREITA JA USEITA VENESATAMIA**



An aerial, black and white photograph of a construction site. A large crane is positioned on a concrete structure, with its boom extending over a wooden platform. Two workers are visible: one on the crane's platform and another on the wooden platform below. The background shows a rugged, rocky landscape. The text is overlaid on the right side of the image.

JÄLLEENMYYJÄ

Leif Nordgren, Taalintehdas

**"Tuhansia laitureita
on myyty ja laitettu.
Örö on viimeisin
uusi iso satama."**

JÄLLEENMYYJÄ

Oa Sjöberg, Espoo

**" Rehti peli.
Pidämme asiakkaiden
kanssa yhteyttä. "**

Onko teillä jotain erityisiä toimintamalleja?

Nämä meidän asennuslautat ovat poikani Alexanderin suunnittelema ja rakentama. Kun aloitimme vuonna 2000, ensimmäinen asennuslautta oli tehty 8 muovitynnyristä. Nyt meillä on kaksi pientä asennuslauttaa ja isompi vene ja kaikki on suunniteltu tarpeita ajatellen. Alexander on viimeisiä diplomi-insinöörejä entisestä Teknillisestä korkeakoulusta. Hän suunnittelee kaikkeneköisiä osia laitureihin ja parantaa myös Marinetekin keksimiä juttuja.

Teettekö rantakatselmuksia?

Ai rantakatselmuksia? Joo! Emme tee tarjousta, jos emme ole käyneet paikan päällä katsomassa rantaa. Ei me roiskita tarjouksia ympäriinsä ja tulla sitten paikalle katsomaan, että ei tähän voi tehdä. Pitää ensin selvittää, pitääkö ruopata? Pitääkö siirtää kiviä? Ettei tule ylläreitä. Meidän pitää saada laituri pysymään ja kestämään jäät.

Entä minkälaisia muita periaatteita tai arvoja teillä on?

Rehti peli. Pidämme asiakkaiden kanssa yhteyttä. Seuraamme aina vähän, mitä olemme tehneet ja joskus käymme jopa korjaamassa heidän tietämättään, jos jotain on tapahtunut. Eivät he välttämättä tiedä, että ketju on irronnut. Emme halua jättää sellaista, et-

- ▶ SEABERGS AB
- ▶ KOTIPAIKKA SUVISAARISTO, ESPOO
- ▶ PERUSTETTU 2000
- ▶ ENSIMMÄINEN PROJEKTI 1983
- ▶ VÄHINTÄÄN 700 PROJEKTIA TÄHÄN PÄIVÄÄN MENNESSÄ

tä siellä on nyt Sjöbergin laituri vinossa. Kaikki pitää tehdä niin hyvin, että uskaltaa katsoa silmiin sitä, joka kyselee, että kuka tämän teki ja sanoa, että me teimme sen. Me emme ole ikinä olleet missään hommassa halvimpia. Usein olemme varmasti kalliimmassa päässä, mutta toisaalta emme ole koskaan tapelleetkaan.

Mikä on uutta tai erityisen suosittua alalla juuri nyt?

Kustomointi on päivän sana. Ei kaikki halua samaa kuin naapurilla. Kun laitureita kustomoidaan, mitä vain järkeviä asioita voidaan tehdä.

Koko haastattelu luettavissa osoitteessa marinetek.fi



Hei Mika, kerro meille, minkälaisia töitä te teette asiakkailleenne?

Lyhyesti sanottuna me teemme kaikkea pienistä saneerauksista avaimet käteen rakentamiseen, joka käsittää huvilat, omakotitalot ja rivitalot. Toimitamme lähes kaikki laiturit asennettuina.

Millä alueella toimitte?

Toimitamme laitureita Lahdesta Päijänteen itäreunaa Joutsaan ja Kangasniemelle asti. Meillä on oma vinsillä ja perämootorilla varustettu työlautta, joka liikkuu järveltä järvelle hyvin nopeasti trailerilla.

Mitä tällä alueella on erityisesti otettava huomioon laiturin rakentamisessa?

Päijänteen pitkät selät aiheuttavat sen, että joka paikkaan ei edes voi myydä laituria. Jäiden lähtö ja tuulet voivat olla täällä niin rajut. Lisäksi veden pinta vaihtelee täällä yli metrin.

Mikä on uutta tai erityisen suosittua alalla juuri nyt?

Kokonaispalvelu. Eli se että asiakas saa suunnittelusta ja lupien hakemisesta lähtien kaiken

ruoppauksiin asti. Asiakkaat haluavat nykyään monenlaista puutavaraa, mutta laitureissa on aika pitkälti palattu taas vihreään kestopuuhun. Ruskea ei ole yhtä kestävää ja muovipuu ei ole vielä kehittynyt laitureille sopivaksi. Alalla odotetaan kevyttä ja kestävää muovikomposiitista tehtyä kansimateriaalia.

Koko haastattelu luettavissa osoitteessa marinetek.fi

- ▶ RAKENNUSPALVELU TARVAALA
- ▶ KOTIPAIKKA VÄÄKSYNTIE, SYSMÄ
- ▶ PERUSTETTU 1994
- ▶ SIIRTYI KÄYTTÄMÄÄN MARINETEKin LAITUREITA 1997
- ▶ VUOSITTAIN 30-40 LAITURIPROJEKTIA



JÄLLEENMYYJÄ

Mika Tarvaala, Sysmä

"Meidän vinssillä
ja perämoottorilla
varustettu työlautta
liikkuu järveltä järvelle
hyvin nopeasti trailerilla."











VAHVA LAITURI

Suomen parhaat asiantuntijat valitsevat vuodesta toiseen Marinetekin laiturit, koska he arvostavat kahta asiaa: kestävyyttä ja malliston soveltuvuutta eri käyttötarkoituksiin.

Marinetekin laiturit suunnitellaan Suomessa pohjoisiin olosuhteisiin. Laajasta valikoimastamme löytyy laiturit myös kaikista vaativimpiin tarpeisiin. Alan markkinajohtajana olemme 25 vuoden aikana tehneet kymmeniä tuhansia raskasbetonilaitureita eli enemmän kuin muut yhteensä. Suurin osa Suomen venesatamista on Marinetekin rakentamia. Pohjolan jääolosuhteiden lisäksi meille ovat arkipäivää myös hurrikaanit, suolaiset vedet ja superjahttien aiheuttamien rasitusten huomioiminen. Tällä ainutlaatuisella kokemuksella varmistamme, että myös sinun laiturisi kestää, pysyy paikallaan ja sillä on turvallista toimia.

Auton voi vaihtaa kolmen vuoden välein, mutta laituri ostetaan vuosikymmeniksi. Siksi kannattaa valita Marinetek. Vahva laituri.

MÖKKILAITURIT

Mökkilaiturit ovat kevyitä ja edullisia peruslaitureita. Ne soveltuvat parhaiten saunarannan uimalaitureiksi. Vaikka laiturit ovat pieniä, ei laadusta ole tingitty. Laitureiden runko on samaa materiaalia kuin Marinetekin suuremmissa malleissa. Laitureissa on muovikellukkeet ja mökkilaiturit kulkevat tarvittaessa peräkäräyssä. Myös asentaminen on vaivatonta.

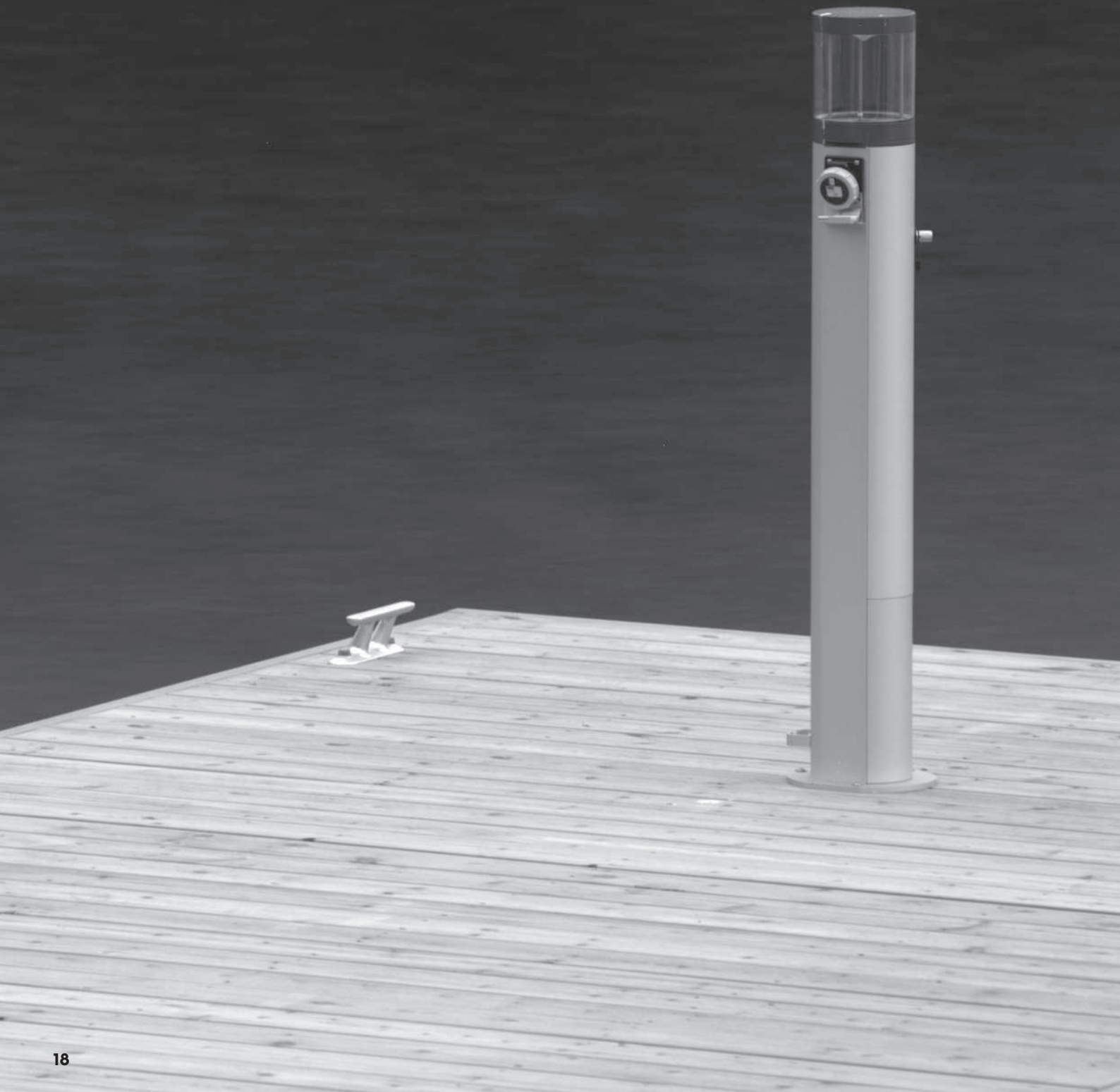

MÖKKILAITURIT

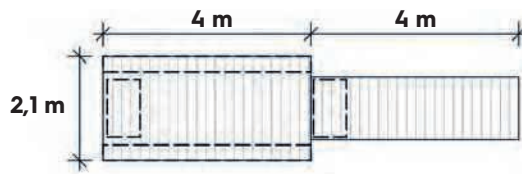

MÖKKILAITURI 8M

H31226800

Kokonaiskantavuus (kg)	925
Kokonaispaino (kg)	400
Putkiponttoni	2 x T315, M30 ja M15
Kansikorkeus (m)	0,35

Mökkilaituri 8m toimitukseen sisältyy käyntisilta, puiset reunapuut ja ankkurointikoukut.

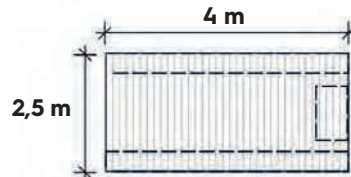

SIMPUKKA I

H31226853

Kokonaiskantavuus (kg)	1 100
Kokonaispaino (kg)	430
Ponttoni	2 x T400 ja M30
Kansikorkeus (m)	0,45

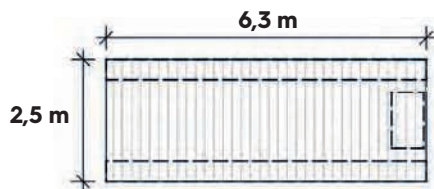

SIMPUKKA 2

H31226858

Kokonaiskantavuus (kg)	1 600
Kokonaispaino (kg)	670
Ponttoni	2 x T400 ja M30
Kansikorkeus (m)	0,45

MÖKKILAITURIN LISÄTARVIKKEET

Tuote

H21633820	Mökkilaiturin sivuverhoukset / m
-----------	----------------------------------

Mökkilaitureihin suosittelemme ankkurointipaketteja 3-5. Katso sivu 44. Muut lisätarvikkeet katso sivu 37 alkaen.

Laitureiden paino, kantavuus ja kansikorkeus vaihtelevat ankkurointivaihtoehdoista ja laiturin varusteista riippuen. Taulukkojen arvot ovat kuormittamattomina. Kaikissa Marinetek-laitureiden kansilautoissa on ruostumaton ruuvikiinnitys.

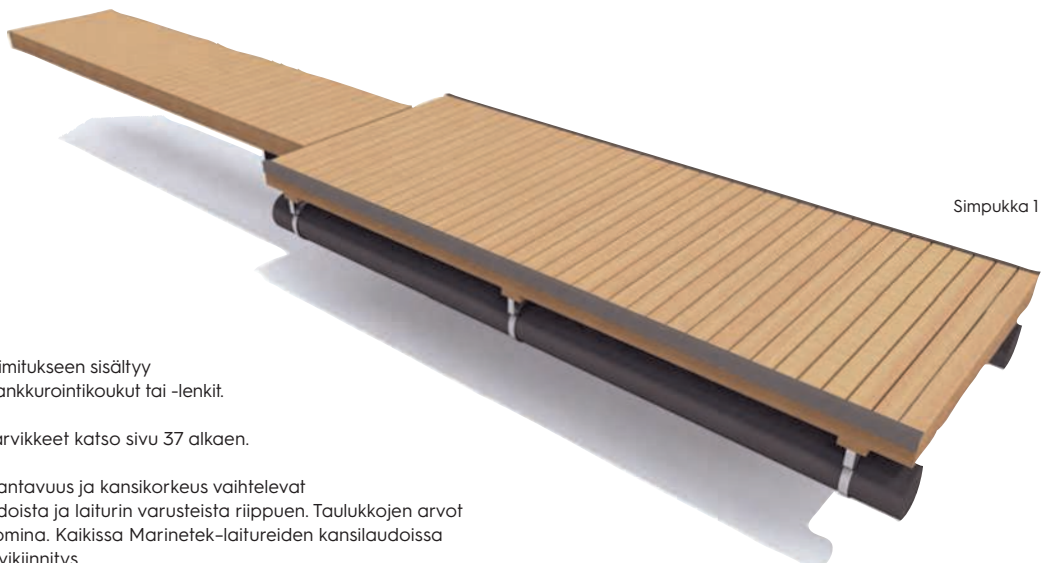

Simpukka 1

* Vakiolaitureiden toimitukseen sisältyy puiset reunapuut ja ankkurointikoukut tai -lenkit.

Ankkurointi- ja lisätarvikkeet katso sivu 37 alkaen.

Laitureiden paino, kantavuus ja kansikorkeus vaihtelevat ankkurointivaihtoehdoista ja laiturin varusteista riippuen. Taulukkojen arvot ovat kuormittamattomina. Kaikissa Marinetek-laitureiden kansilautoissa on ruostumaton ruuvikiinnitys.

MÖKKILAITURIT

Mökkilaiturit ovat kevyitä ja edullisia joka rannan peruslaitureita. Ne soveltuvat paitsi uimiseen myös pienten veneiden kiinnittämiseen. Vaikka laiturit ovat kevyitä, ei laadusta ole tingitty. Esimerkiksi kansilauta on samaa paksua materiaalia kuin Marinetekin suurimmissa malleissa. Laiturin muoviputkiponttoni soveltuu erityisen hyvin mataliin rantoihin. Mökkilaituri on helppo kuljettaa ja vaivaton asentaa ja siihen on saatavana paljon lisävarusteita.



MÖKKILAITURIT

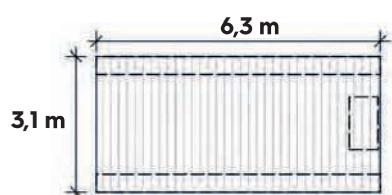

MUSTEKALA I / 400

H31309103

Kokonaiskantavuus (kg)	1 600
Kokonaispaino (kg)	715
Ponttoni	2 x T400 ja M30
Kansikorkeus (m)	0,45

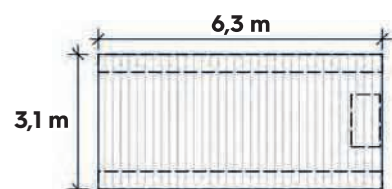

MUSTEKALA I / 500

H31309104

Kokonaiskantavuus (kg)	2 365
Kokonaispaino (kg)	1 085
Ponttoni	2 x T500 ja M30
Kansikorkeus (m)	0,55

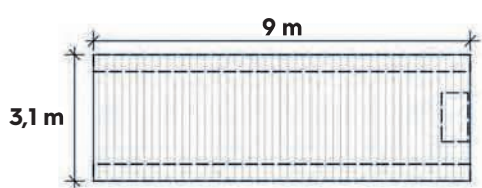

MUSTEKALA 2 / 400

H31309156

Kokonaiskantavuus (kg)	2 355
Kokonaispaino (kg)	1 040
Ponttoni	2 x T400 ja M30
Kansikorkeus (m)	0,45

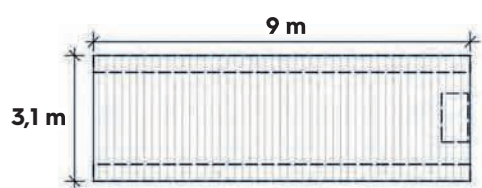

MUSTEKALA 2 / 500

H31309157

Kokonaiskantavuus (kg)	3 520
Kokonaispaino (kg)	1 270
Ponttoni	2 x T500 ja M30
Kansikorkeus (m)	0,55

MÖKKILAITURIN LISÄTARVIKKEET

Tuote

H21633820	Mökkilaiturin sivuverhouk / m
-----------	-------------------------------

Mökkilaitureihin suosittelemme ankkurointipaketteja 3–5. Katso sivu 44. Muut ankkurointitarvikkeet katso sivu 37 alkaen.

Laitureiden paino, kantavuus ja kansikorkeus vaihtelevat ankkurointivaihtoehdoista ja laiturin varusteista riippuen. Taulukkojen arvot ovat kuormittamattomina. Kaikissa Marinetek-laitureiden kansilautoissa on ruostumaton ruuvi kiinnitys.



Mustekala 2

* Vakiolaitureiden toimitukseen sisältyy puiset reunapuut ja ankkurointikoukut tai -lenkit.

Ankkurointi- ja lisätarvikkeet katso sivu 37 alkaen.

Laitureiden paino, kantavuus ja kansikorkeus vaihtelevat ankkurointivaihtoehdoista ja laiturin varusteista riippuen. Taulukkojen arvot ovat kuormittamattomina. Kaikissa Marinetek-laitureiden kansilautoissa on ruostumaton ruuvi kiinnitys.

BETONILAITURIT

Betonilaiturit ovat ympärivuotiseen käyttöön soveltuvia joka rannan suosittuja ja pitkäikäisiä ratkaisuja. Marinetekin Betonilaitureissa on järeä puurunko, paksu kansilauta ja ponttonit on valmistettu betonista. Laiturit ovat tukevia, huoltovapaita ja turvallisia käyttää. Ne soveltuvat moniin käyttötarkoituksiin ja niihin on myös helppo kiinnittää suurempikin vene. Laitureihin on saatavana laaja mallisto lisätarvikkeita.



BETONILAITURIT

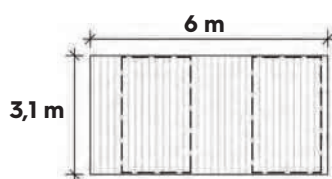

MERITAIMEN	H21301105
Kokonaiskantavuus (kg)	3 300
Kokonaispaino (kg)	2 350
Ponttoni	2 x M160
Kansikorkeus (m)	0,50

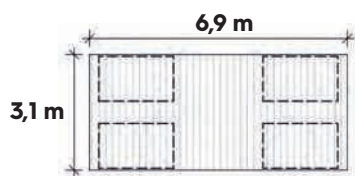

MERITÄHTI 1	H21300602
Kokonaiskantavuus (kg)	2 920
Kokonaispaino (kg)	3 160
Ponttoni	4 x M120N
Kansikorkeus (m)	0,40

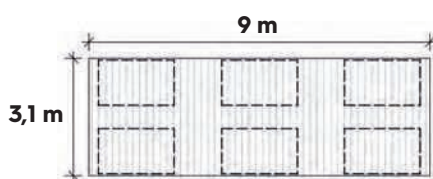

MERITÄHTI 2	H21300902
Kokonaiskantavuus (kg)	4 380
Kokonaispaino (kg)	4 590
Ponttoni	6 x M120N
Kansikorkeus (m)	0,40

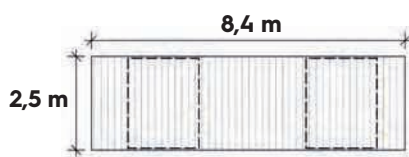

MEDUUSA 1	H21240802
Kokonaiskantavuus (kg)	2 440
Kokonaispaino (kg)	2 180
Ponttoni	2 x M140N
Kansikorkeus (m)	0,50

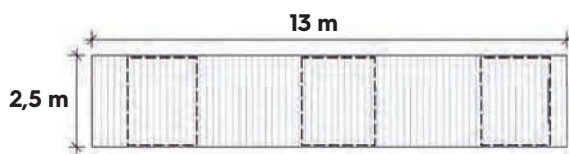

MEDUUSA 2	H21240822
Kokonaiskantavuus (kg)	3 660
Kokonaispaino (kg)	3 450
Ponttoni	3 x M140N
Kansikorkeus (m)	0,50

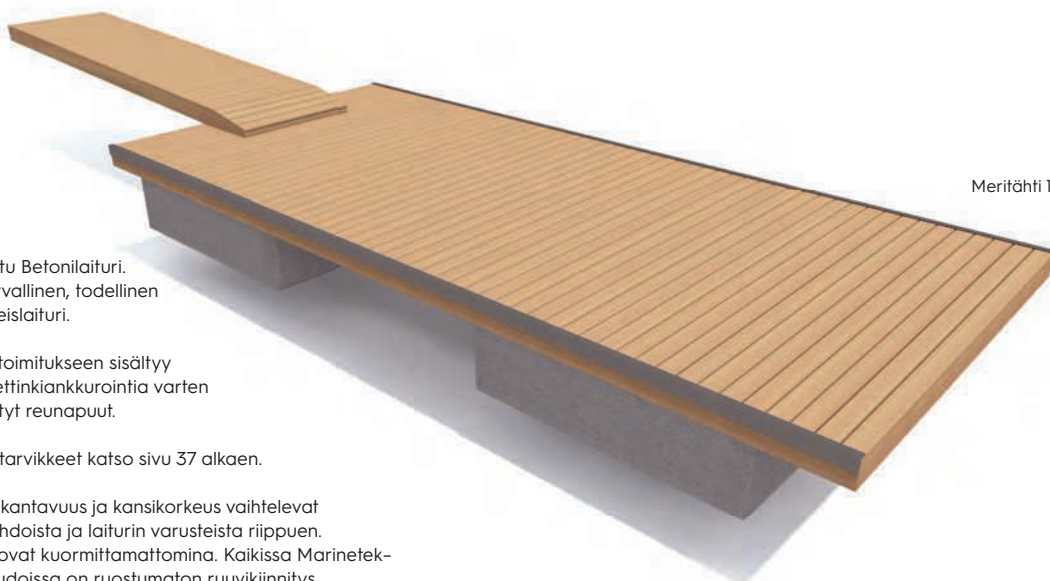

Meritähti 1

Meritähti on suosittu Betonilaituri. Se on tukeva ja turvallinen, todellinen jokaisen rannan yleislaituri.

* Vakiolaitureiden toimitukseen sisältyy ankkurointilenkit kettinkiankkurointia varten sekä painekyllästetyt reunapuut.

Ankkurointi- ja lisätarvikkeet katso sivu 37 alkaen.

Laitureiden paino, kantavuus ja kansikorkeus vaihtelevat ankkurointivaihtoehdoista ja laiturin varusteista riippuen. Taulukkojen arvot ovat kuormittamattomina. Kaikissa Marinetek-laitureiden kansilaidoissa on ruostumaton ruuvi kiinnitys.

ISOT BETONILAITURIT

Isot Betonilaiturit ovat ympärivuotiseen käyttöön soveltuvia pitkäikäisiä ratkaisuja. Marinetekin Isoissa Betonilaitureissa on järeä puurunko, paksu kansilauta ja suurikokoiset betonista valmistetut ponttonit. Laiturit ovat erityisen tukevia, huoltovapaita ja turvallisia käyttää. Suuren kansikorkeuden vuoksi ne soveltuvat erityisen hyvin suurien veneiden kiinnittämiseen. Laitureihin on saatavana laaja mallisto lisätarvikkeita.



ISOT BETONILAITURIT

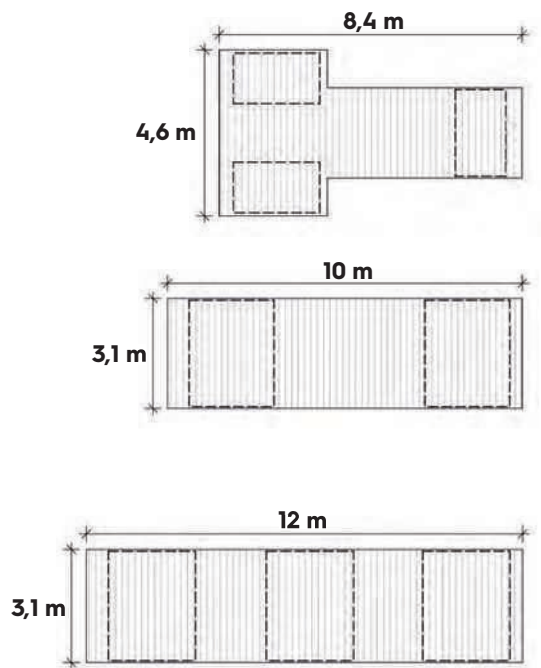

HUMMERI 1

H21450802

Kokonaiskantavuus (kg)	3 660
Kokonaispaino (kg)	3 400
Ponttoni	3 x M140N
Kansikorkeus (m)	0,50

KORALLI 1

H21301002

Kokonaiskantavuus (kg)	6 000
Kokonaispaino (kg)	3 750
Ponttoni	2 x M300N
Kansikorkeus (m)	0,55

KORALLI 2

H21301042

Kokonaiskantavuus (kg)	9 000
Kokonaispaino (kg)	4 955
Ponttoni	3 x M300N
Kansikorkeus (m)	0,60

BETONILAITURIN SIVUVERHOUS

Tuotenumero	Laituri
H21608240	Meritaimen
H21606300	Meritähti 1
H21606320	Meritähti 2
H21608240	Meduusa 1
H21608250	Meduusa 2
H21608450	Hummeri 1
H21610300	Koralli 1
H21610310	Koralli 2

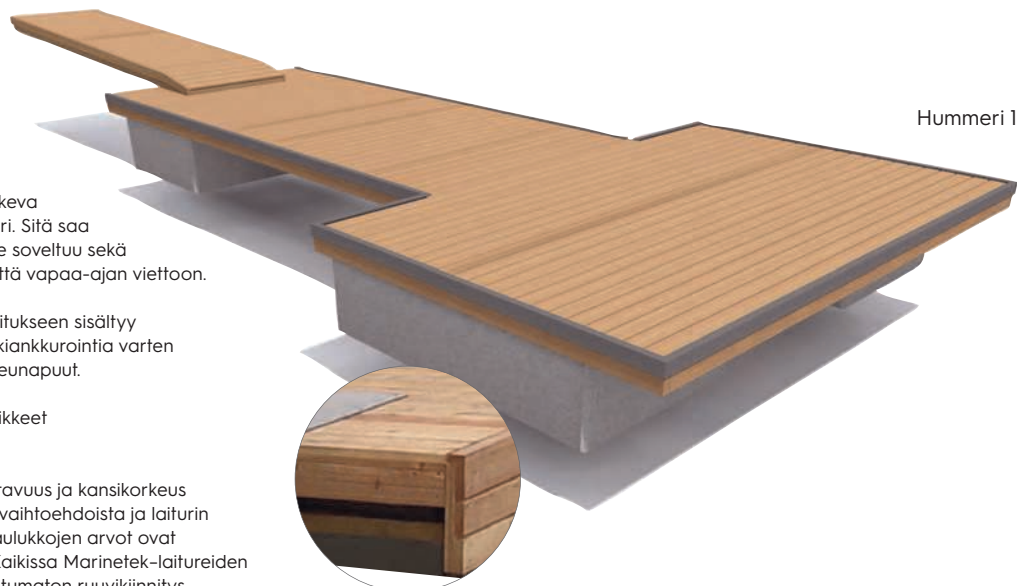

Hummeri 1

Hummeri on erittäin tukeva ja tilava Iso Betonilaituri. Sitä saa kahtena pituutena ja se soveltuu sekä veneen kiinnitykseen että vapaa-ajan viettoon.

* Vakiolaitureiden toimitukseen sisältyy ankkurointilenkit kettinkiankkurointia varten sekä painekyllästetyt reunapuut.

Ankkurointi- ja lisätarvikkeet katso sivu 37 alkaen.

Laitureiden paino, kantavuus ja kansikorkeus vaihtelevat ankkurointivaihtoehdoista ja laiturin varusteista riippuen. Taulukkojen arvot ovat kuormittamattomina. Kaikissa Marinefek-laitureiden kansilaidoissa on ruostumaton ruuvi kiinnitys.

RASKASLAITURIT

Raskaslaiturit soveltuvat ympärivuotiseen käyttöön ja ovat tukevia, huoltovapaita ja erittäin pitkäikäisiä ratkaisuja. Marinetekin Raskaslaitureissa on yhtenäinen ja vahvarakenteinen teräsbetonista valmistettu raskasponttoni. Laiturit soveltuvat myös vaativiin olosuhteisiin ja niihin voi kiinnittää turvallisesti suuriakin veneitä. Raskaslaiturit toimitetaan joko betonikantisena tai puukansivaihtoehdoilla verhottuna ja niihin on saatavana laaja mallisto lisätarvikkeita.



RASKASLAITURIT

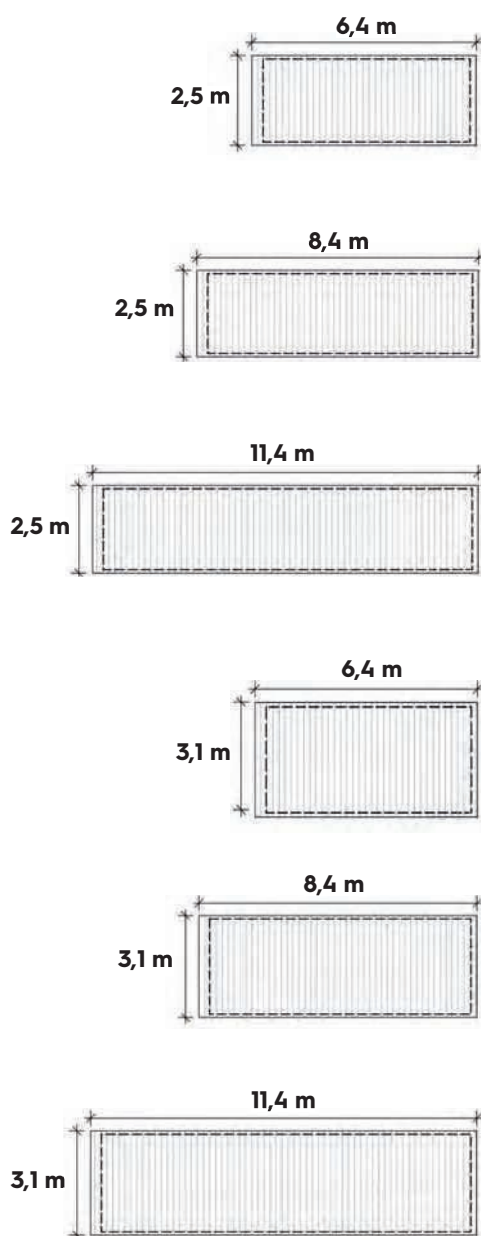

MERENNEITO		H21241016
		H21241021
Kokonaiskantavuus (kg)		5 160
Kokonaispaino (kg)		4 390 / 5 190
Ponttoni		M2406V
Kansikorkeus (m)		0,37 / 0,50

MERIVUOKKO 1		H21241025
		H21241032
Kokonaiskantavuus (kg)		6 700
Kokonaispaino (kg)		5 890 / 7 030
Ponttoni		M2408V
Kansikorkeus (m)		0,37 / 0,55

MERIVUOKKO 2		H21241045
		H21241052
Kokonaiskantavuus (kg)		9 750
Kokonaispaino (kg)		8 190 / 9 770
Ponttoni		M2411V
Kansikorkeus (m)		0,37 / 0,55

MERIKROTTI		H21271100
		H21271110
Kokonaiskantavuus (kg)		6 850
Kokonaispaino (kg)		5 270 / 6 170
Ponttoni		M3006V
Kansikorkeus (m)		0,39 / 0,58

MERILEIJONA 1		H21271200
		H21271222
Kokonaiskantavuus (kg)		9 000
Kokonaispaino (kg)		6 990 / 8 170
Ponttoni		M3008V
Kansikorkeus (m)		0,39 / 0,58

MERILEIJONA 2		H21271280
		H21271302
Kokonaiskantavuus (kg)		12 850
Kokonaispaino (kg)		9 690 / 11 390
Ponttoni		M3011V
Kansikorkeus (m)		0,39 / 0,58

TEKNISET TIEDOT

Betoni: 45 – 55 N/mm² muovikuitubetoni.

Rasitusluokka eurooppalaisen EN 206-1 standardin mukaisesti.

Raudoitus: Osin tai täysin kuumasinkitty teräs.

Sisus: EPS, tiheys 15 kg/m³.

Kansi ja sivuverho: Painekyllästetty mänty tai Lunacomp.

Betonikantisten Raskaslaitureiden pituus on 0,2 m lyhyempi ja hintaan sisältyy förmäysparrrut sekä rantapään ankkurointilenkit.

Puukantisten Raskaslaitureiden hintaan sisältyy sivuverho. Uimaportaan syvennys lisätilauksesta.

Erkiseen tilattavat käyntisillat ja ankkurointitarvikkeet katso sivu 40 alkaen.

Laitureiden paino, kantavuus ja kansikorkeus vaihtelevat ankkurointivaihtoehdoista ja laiturin varusteista riippuen. Taulukkojen arvot ovat kuormittamattomina.

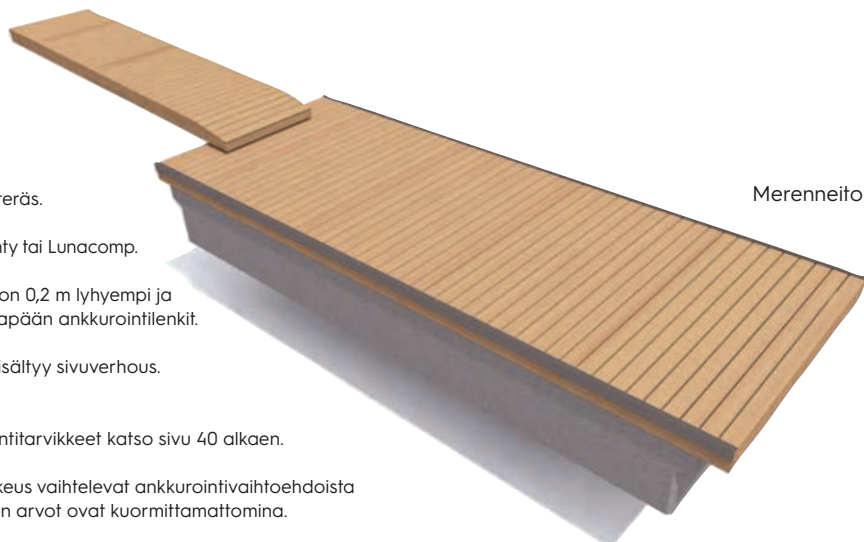

ISOT RASKASLAITURIT

Isot Raskaslaiturit perustuvat Marinetekin maailmankuuluun venesatamissa käytettyyn ponttoniteknologiaan. Ne ovat ympärivuotiseen käyttöön suunniteltuja, erittäin tukevia ja pitkäikäisiä ratkaisuja. Ne kestävät myös suurempien jahtien turvallisen kiinnittämisen tuulisissa olosuhteissa. Raskaslaiturit toimitetaan joko betonikantisina tai eri puukansivaihtoehdoilla verhoituina ja niihin on saatavana laaja mallisto lisätarvikkeita. Marinetekin Iso Raskaslaituri on markkinoiden paras ja vahvin huvilalaituriratkaisu.



ISOT RASKASLAITURIT

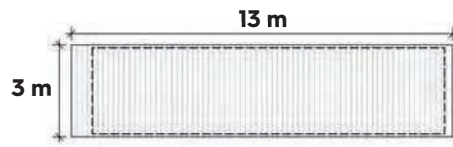

MERIKARHU 1

H21271311
H21271316

Kokonaiskantavuus (kg)	16 800
Kokonaispaino (kg)	10 900 / 12 400
Ponttoni	M3012AC
Kansikorkeus (m)	0,50 / 0,65

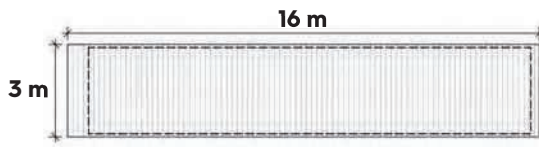

MERIKARHU 2

H21271321
H21271326

Kokonaiskantavuus (kg)	21 000
Kokonaispaino (kg)	15 300 / 17 200
Ponttoni	M3015AC
Kansikorkeus (m)	0,50 / 0,65

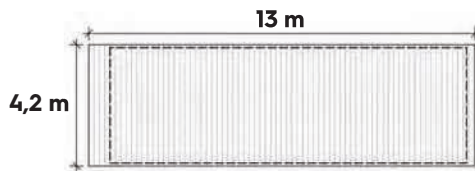

MERIKARHU 3

H21271402
H21271405

Kokonaiskantavuus (kg)	23 900
Kokonaispaino (kg)	16 400 / 18 300
Ponttoni	M4312HD
Kansikorkeus (m)	0,50 / 0,65

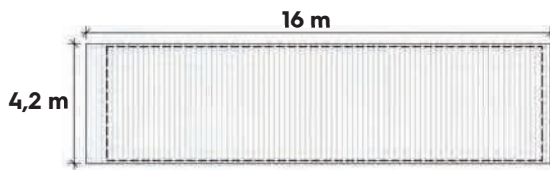

MERIKARHU 4

H21271408
H21271412

Kokonaiskantavuus (kg)	30 000
Kokonaispaino (kg)	20 600 / 22 910
Ponttoni	M4315HD
Kansikorkeus (m)	0,50 / 0,65

TEKNISEET TIEDOT

Betoni: 45–55 N/mm² muovikuitubetoni.

Rasitusluokka: eurooppalaisen EN 206-1 standardin mukaisesti.

Raudoitus: Osin tai täysin kuumasinkitty teräs.

Sisus: EPS, tiheys 15 kg/m³.

Kansi ja sivu: Paineekyllästetty mänty verhouk tai Lunacomp.

* Isot Raskaslaiturit ovat saatavana myös ilman puukantta, jolloin sen pituus on 0,8 m lyhyempi ja hintaan sisältyy törmäysparrut sekä rantapään ankkurointilenkit. Puukantisten Isojen Raskaslaitureiden hintaan sisältyy sivuverhouk ja rantapään ankkurointilenkit.

Ankkurointi- ja lisätarvikkeet katso sivu 37 alkaen.

Laitureiden paino, kantavuus ja kansikorkeus vaihtelevat ankkurointivaihtoehdoista ja laiturin varusteista riippuen. Taulukkojen arvot ovat kuormittamattomina. Kaikissa Marinetek-laitureiden kansilautoissa on ruostumaton ruuvikiinnitys.

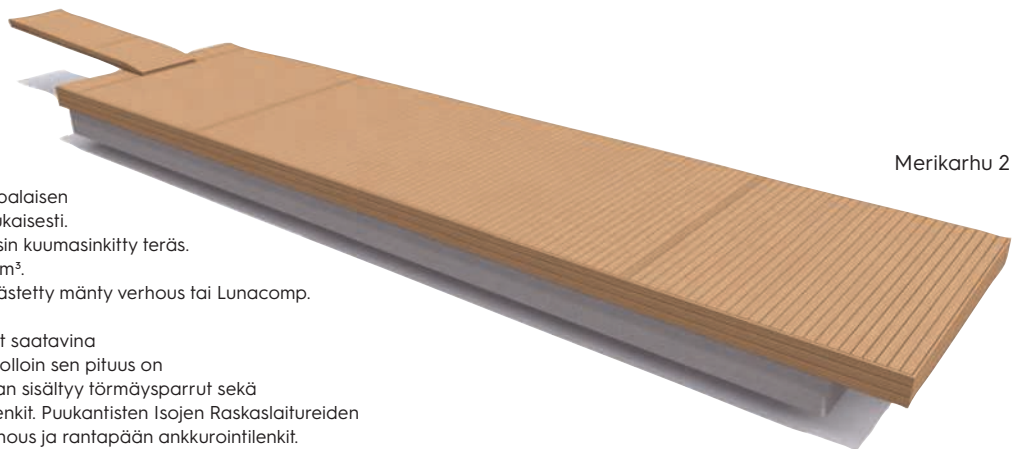

Merikarhu 2

TERASSILAITURIT

Terassilaiturit on suunniteltu vapaa-ajan parhaisiin hetkiin. Sen isolla kannella voi nauttia kesäloman parhaista hetkistä ja järjestää vaikkapa juhannustanssit tai rapukekkerit. Tilaa ja kantavuutta riittää esimerkiksi kesäkeittiölle, katokselle ja porealtaalle. Järeät raskasponttonit tekevät Marinetekin Terassilaiturista erittäin tukevan ja pitkäikäisen. Tilaa on myös monen veneen kiinnittämiselle. Terassilaituri voidaan varustaa moneen eri käyttötarkoitukseen useilla lisätarvikkeilla.



TERASSILAITURIT

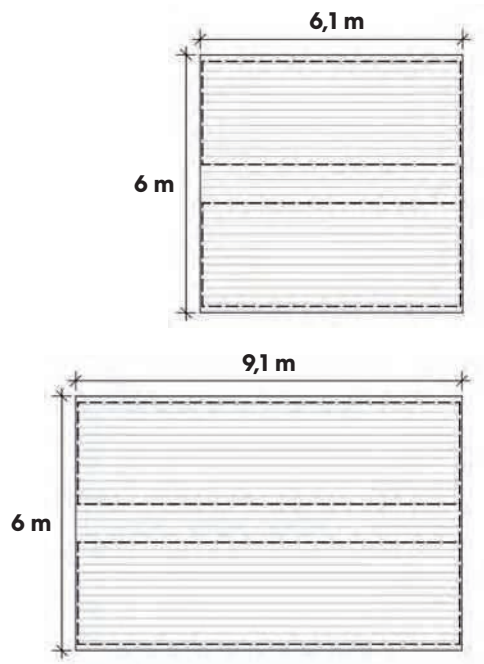

TERASSILAITURI 1	H78020085
Pinta-ala	37 m ²
Kokonaiskantavuus (kg)	10 400
Kokonaispaino (kg)	10 790
Ponttoni	2 x M2406V
Kansikorkeus (m)	0,55

TERASSILAITURI 2	H78020090
Pinta-ala	55 m ²
Kokonaiskantavuus (kg)	18 000
Kokonaispaino (kg)	20 290
Ponttoni	2 x M2409AC
Kansikorkeus (m)	0,65

TERASSILAITURIN LISÄTARVIKKEET

Tuotenumero	Laituri
H21616405	Sivuverhous / Terassilaituri 1
H21616400	Sivuverhous / Terassilaituri 2

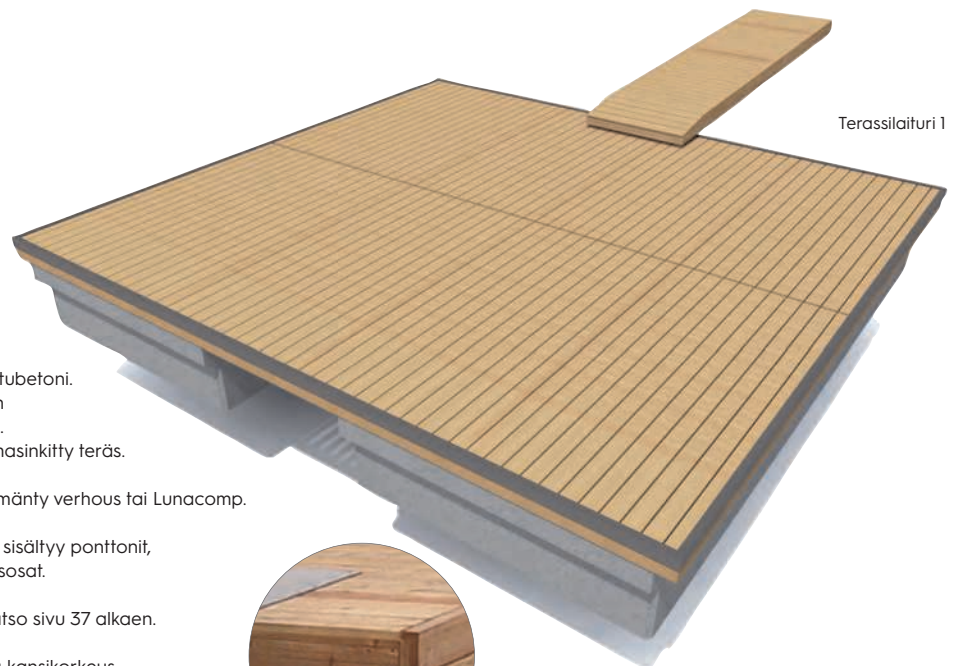

Terassilaituri 1

TEKNISET TIEDOT

Betoni: 45-55 N/mm² muovikuitubetoni.

Rasitusluokka: eurooppalaisen EN 206-1 standardin mukaisesti.

Raudoitus: Osin tai täysin kuumasinkitty teräs.

Sisus: EPS, tiheys 15 kg/m³.

Kansi ja sivu: Paineekyllästetty mänty verhous tai Lunacomp.

* Vakiolaitureiden toimitukseen sisältyy ponttonit, kansielementit ja niiden kiinnitysosat.

Ankkurointi- ja lisätarvikkeet katso sivu 37 alkaen.

Laitureiden paino, kantavuus ja kansikorkeus vaihtelevat ankkurointivaihtoehdoista ja laiturin varusteista riippuen. Taulukkojen arvot ovat kuormittamattomina. Kaikissa Marinefek-laitureiden kansilaidoissa on ruostumaton ruuvi kiinnitys.



ERIKOISLAITURIT

Marinetek on toteuttanut yhdessä yhteistyökumppaniensa kanssa lukuisia kelluvia erikoislaitureita, jotka ovat räätälöity asiakkaiden toiveiden mukaan. Tyypillisimmät ratkaisut ovat erikoismittaisia ja -muotoisia laitureita tai niiden valmistuksessa on käytetty erikoismateriaaleja, kuten muovikomposiittia. Usein myös isot Raskaslaiturit on räätälöity suurien veneiden kiinnityksen ja käytön optimointiin. Erikoislaiturit voivat olla myös terasseja, soutilaitureita, liikuteltavia saunoja ja muita rakennuksia tai vaikkapa ylikulkusilloja.

Kelluvat veneväijät toteuttaa
Marinetekin yhteistyökumppani
Taalintehtaan Rakennuspalvelu Oy



Tässä erikoisrakenteisessa Merikarhussa on erikoisvalmistettu kansi, kaarisilta, törmäyssuojat, pollarit, uimaporras ja ristikkököysikaiteet. Matalampi kannen osa helpottaa kulkua pieniin veneisiin.



Mikä onkaan mukavampaa kuin pulahtaa ulkoterassilta suoraan veteen. Tämä kaunis kelluva sauna on ympärivuotisessa käytössä. Kelluvat rakennukset toteuttaa Marinetekin yhteistyökumppani Bluet Oy.



Raskasponttoneista voi rakentaa yhdistämällä niitä toisiinsa suuria ja korkealuokkaisia kokonaisuuksia. Erikoisratkaisun voi verhoilla joko painekyllästetyllä männyllä tai muovikomposiittilaudoituksella.



Useat mökki- ja huvilalaiturit soveltuvat pohjaksi omatoimiselle rakentamiselle. Tyypillinen ratkaisu, jossa tynnyrisauna on sijoitettu laiturin keskelle ei aseta suuria erityisvaatimuksia itse laiturille.



Kun ympäristö on kaunis ja rantarakentaminen arvokkaasti toteutettu, vain Marinetekin Iso Raskaslaituri voi tulla kysymykseen. Tässä asiakas on vaatinut laiturilta kokoa ja näköä. Laiturin leveys on räätälöity rantarakennuksen mittoihin ja kansikorkeus veneen mukaan.





TARVIKKEET



UIMAPORTAAT

KUUMASINKITTYY TERÄS

Tuotenumero	Askelmat
H72040000	4 askelmaa
H72060000	6 askelmaa
H72045000	Pikakiinnityssarja, kuumasink.

HAPONKESTÄVÄ TERÄS, 2-PUTKINEN

Tuotenumero	Askelma
H72040010	4 askelmaa
H72060010	6 askelmaa
H72080010	8 askelmaa
H72045010	Pikakiinnityssarja, haponkestävä

LISÄTARVIKKEET

Tuotenumero	Tuote
H78020012	Hyppylauta

RUOSTUMATON TERÄS, 1-PUTKINEN

Tuotenumero	Askelma
H72040030	4 askelmaa
H72040035	2 askelmaa, jatkosarja
H72045014	Pikakiinnityssarja, 1-putkinen/RST

TAITTUVA / RUOSTUMATON TERÄS

Tuotenumero	Askelma
H72040040	4 askelmaa
H72040060	6 askelmaa
H72040070	Taittuvan RST-portaan kääntökahva



JETTILAITURIT

Käytännöllinen jettilaituri sopii vesijetin kiinnitykseen ja säilytykseen. Pohja pysyy paremmin puhtaana ja ajo-ominaisuudet hyvänä, koska jetti on irti vedestä säilytyksen aikana. Jettilaituri soveltuu myös soutuveneille, kanooteille, jollille ja kumiveneille.

Jettilaituri Flexi H33300110

Kokonaiskantavuus (kg)	790
Kokonaispaino (kg)	128
Koko (m)	1,47 x 3,05

Hintaa sisältyy ajorullasto ja kiinnityssarja kelluvaan laituriiin
Väri vaihtoehto harmaa
Modulaarisen rakenteen ansiosta JetPort Flexin pituutta voidaan jatkossa kasvattaa.

Jettilaituri Plus H33300120

Kokonaiskantavuus (kg)	1200
Kokonaispaino (kg)	178
Koko (m)	1,47 x 3,86

Hintaa sisältyy ajorullasto ja kiinnityssarja kelluvaan laituriiin
2 väri vaihtoehtoa harmaa ja musta.



Jettilaituri Flexi

TÖRMÄYSSUOJAT



Tuotenumero	Tuote	Mitat	Väri
H72010001	B-törmäyslista, pieni	44 x 85 x 940 mm	valkoinen
H72010002	B-törmäyslista, pieni	44 x 85 x 940 mm	harmaa
H72010003	B-törmäyslista, pieni	44 x 85 x 940 mm	sininen
H72010004	B-törmäyslista, iso	60 x 140 x 1000 mm	valkoinen
H72010005	B-törmäyslista, iso	60 x 140 x 1000 mm	harmaa
H72010006	B-törmäyslista, iso	60 x 140 x 1000 mm	sininen
H72030040	Kulmalista	48 x 78 x 240 x 240 mm	valkoinen
H72030010	P-lista	58 mm, l=1,2 m	valkoinen
H72030080	P-listan kulmalista, jatkospää		valkoinen
H72030020	P-listan päätytulppa		valkoinen
H72030030	P-listan jatkosmuhvi		valkoinen
H72030050	P-listan liimatuubi		
H72030120	Mega-törmäyssuoja	150 x 300 x 1 000mm	sininen
H80301004	Marina-törmäyssuoja	130 x 200 x 650 mm	valkoinen
H80301005	Marina-törmäyssuoja	130 x 200 x 650 mm	harmaa
H80301006	Marina-törmäyssuoja	130 x 200 x 650 mm	sininen

POIJUT

Marinetekin poijut ovat erittäin vahvoja, uppoamattomia ja helppokäyttöisiä. Tuotevalikoima sisältää sekä pitkä että matalavartisia poijuja eri käyttötarkoituksiin. Korkealaatuiset 45 l, 75 l ja 150 l poijut on suunniteltu ankkurointisäädösten mukaisesti turvaamaan kaikenkokoisten veneiden turvallinen kiinnittyminen. Vakioväri on punainen. Poijuissa on EPS-täytteinen rotaatiovalettu polyeteenikuorinen kelluke ja erittäin vahva kuumasinkitty teräsvarsi. Kellukkeen pisaramuoto takaa sille hyvän kestävyuden ympäri vuoden. Poiju on huoltovapaa, äänetön ja suojaa venettäsi parhaalla mahdollisella tavalla.



POIJUT

Tuotenumero	Malli	Varren pituus
H42004500	B45	840 mm
H42004520	B45L	1150 mm
H42007500	B75	1000 mm
H42007520	B75L	1360 mm
H42015000	B150	1250 mm
H42015020	B150L	1750 mm

VENERENKAAT

Tuotenumero	Tuote	Mitat
H62120800	Venerengas, kuumasinkitty	12/80 mm
H62121200	Venerengas, kuumasinkitty	12/120 mm
H62122000	Venerengas, kuumasinkitty	12/200 mm
H62162000	Venerengas, kuumasinkitty	16/260 mm
H62121210	Venerengas/kansiruuvi, kuumasinkitty	12/120 mm



POLLARIT

Marinetekin pollarit ja venerenkaat varmistavat turvallisen kiinnittymisen kaikenkokoisille veneille. Pollarit voidaan kiinnittää tukevasti kaikkiin laiturimalleihin. Pollareiden hintaan ei sisälly kiinnitystarvikkeita

POLLARIT

Tuotenumero	Tuote	Materiaali	Pohjämitat	Korkeus	Vetolujuus	Kiinnitys
H62003000	Taitettava pollari	alumiini	90 x 150 mm	60 mm		2 x M8
H62005015	T-pollari	HST A4	70 x 230 mm	80 mm		2 x M10
H62002000	Heavy Duty -pollari	alumiini	60 x 220 mm	95 mm	25 kN	2 x M12
H62003300	Premier-pollari	alumiini	88 x 444 mm	135 mm	50 kN	3 x M16
H61003000	Super Yacht -pollari	alumiini	108 x 465 mm	157 mm	75 kN	3 x M20
H80201103	Paalupollari, LED-valolla	A4 HST	150 x 150 mm	195 mm	25 kN	4 x M10
H80201104	Paalupollarin LED-virtalähde					
H62005010	Paalupollari	A4 HST	150 x 150 mm	180 mm	25 kN	4 x M10

Taitettava pollari



T-pollari

Heavy Duty -pollari



Premier-pollari



Paalupollari, LED-valolla



Super Yacht -pollari



Paalupollari

KEVYET VENEPUOMIT

Marinetekin uudet kevyet FN-venepuomit on suunniteltu Australian Standards -normiston mukaisesti. Puomit täyttävät myös kaikki eurooppalaiset normit. Venepuomin teräsrunko on hitsattu ja kuumasinkitty. K-malleihin saatava kansirakenne on painekyllästettyä mäntyä tai erikoistilauksesta Lunacompia. Polyeteenikellukkeita on kahta mallia ja ne ovat rotaatiovalettuja ja täytettyjä. Venepuomin ulkopää on suojattu. Kevyet venepuomit kiinnitetään laiturin äännettömillä PUR-nivelillä.

Tuotenumero	Tuote	Pituus	Kelluke	Kellukemalli	Kokonaiskantavuus
H40051001	FN500	5 m	130 l	Harmaa salkku	130 kg
H40051006	F500	5 m	45 l	Pojjukelluke	45 kg
H40051002	FN600	6 m	130 l	Harmaa salkku	130 kg
H40051007	F600	6 m	75 l	Pojjukelluke	75 kg
H40050011	FN800	8 m	130 l	Harmaa salkku	130 kg
H40051014	F800	8 m	2 x 75 l	Pojjukelluke	150 kg

LISÄTARVIKKEET

Tuotenumero	Tuote
H40000010	Puinen astinritilä, F(N)500
H40000015	Teräksinen astinritilä, F(N)500-800
H40000020	Puinen astinritilä, F(N)600-700
H40000030	Puinen astinritilä, F(N)800
H40001370	Välikiinn. rengas M12 (1 kpl), F(N)500-600
H40001371	Välikiinn. rengas M12 (1 kpl), F(N)700-800

KIINNITYSSARJAT

Tuotenumero	Tuote
H40001334	Kiinnityssarja puurunkoon, F(N)500-600
H40001335	Kiinnityssarja puurunkoon, F(N)700-800

Kaikissa Kevyissä Venepuomeissa on uusi ääneton muovilaakeroitu PUR-nivelkiinnitys.



FN700



FN700 + Puuritiä



FN700 + Teräsrितिä



FN500

1100 mm



FN600

TUOTENIMISSÄ

F = poijukellukkeella
FN = Salkkukellukkeella
500 = pituus (5 metriä)



RASKAAT VENEPUOMIT

Marinetekin uudet raskaat FN-venepuomit on suunniteltu Australian Standards -normiston mukaisesti. Puomit täyttävät myös kaikki eurooppalaiset normit.

Venepuomin rungon muodostaa hitsattu ja kuumasinkitty teräksinen ristikorakenne, joka on erittäin vahva ja jäykkä. Kansirakenne on painekyllästettyä mäntyä tai erikoistilauksesta Lunacompia. Polyeteenikellukkeet ovat rotaatiovalettuja ja täytettyjä EPS:illä. Ulkopään suojana ovat muoviset törmäyssuojat. Raskaat venepuomit kiinnitetään kumipulttiliitoksien. Kaikkiin on saatavilla kiinnitysadapteri ja uusi patentoitu rantautumista helpottava Handy Mooring -pollari.

FN8000

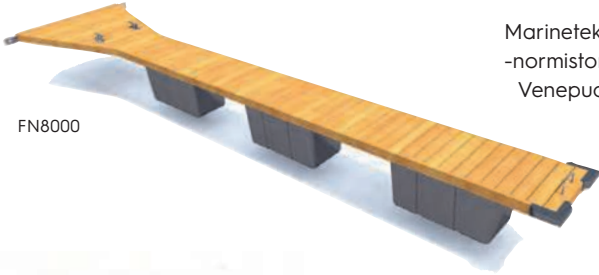

FN6000



FN8000



FN10000



FN12000



VENEPUOMIT

Tuoteno.	Tuote	Kelluke	Mitat	Kokonaiskantavuus
H10009951	FN6000	2 x M31L	0,7 x 6 m	520 kg
H10009898	FN8000	3 x M31L	0,7 x 8 m	780 kg
H10009876	FN10000	4 x M31L	0,7 x 10 m	1 040 kg
H10009650	FN12000	5 x M31L	0,7 x 12 m	1 300 kg

KIINNITYSSARJAT

Tuotenumero	Tuote	Venepuomiin
H40001012	Kiinnityssarja puurunkoon (150 mm)	FN6000, FN8000
H40001022	Kiinnityssarja puurunkoon (150 mm)	FN10000, FN12000
H40001060	Kiinnityssarja parruun	FN6000, FN8000
H40001070	Kiinnityssarja parruun	FN10000, FN12000

LISÄTARVIKKEET

Tuotenumero	Tuote	Venepuomiin
H40001150	Välikiinnitys-HD-pollarit (2 kpl)	FN6000, FN8000
H40001172	Välikiinnitys-HD-pollarit (4 kpl)	FN10000, FN12000

KÄYNTISILLAT (liuku-, nivel- ja kaarikäyntisillat)

Marinetekin käyntisiltavalikoima on alan laajin ja täyttää erilaiset asiakastarpeet.

Kaikki tuotteet ovat korkealaatuisia, turvallisia, pitkäikäisiä, edullisia sekä hyvin suunniteltuja.

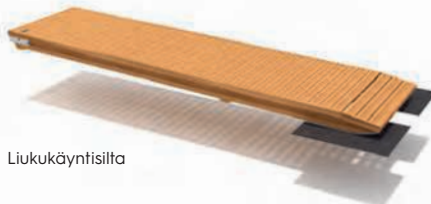

Liukukäyntisilta



Nivelkäyntisilta



Kaarikäyntisilta

LIUKUKÄYNTISILTA (PUU)

Tuotenumero	Mitat
H21124002	1,25 x 4,0 m
H21125002	1,25 x 5,0 m
H21126002	1,25 x 6,0 m
H21185002	1,85 x 5,0 m
H21186002	1,85 x 6,0 m

Sis. kulutusmuovilevyt ja teräsjäykisteen (6 m mallit).

LIUKUKÄYNTISILTA (BETONI)

Tuotenumero	Mitat
H21124004	1,25 x 4,0 m
H21125004	1,25 x 5,0 m
H21126004	1,25 x 6,0 m
H21185004	1,85 x 5,0 m
H21186004	1,85 x 6,0 m

Sis. kulutusmuovilevyt ja teräsjäykisteen (6 m mallit).

NIVELKÄYNTISILTA (PUU)

Tuotenumero	Mitat
H31114210	1,15 x 4,0 m
H31115102	1,15 x 5,0 m

Sis. kulusteräksiset ja laituripään kiinnitysosat.

KAARIKÄYNTISILTA (PUU)

Tuotenumero	Mitat
H21125012	1,2 x 5 m (kaiteilla)

Sis. kulutusmuovilevyt.

KAARIKÄYNTISILTA (BETONI)

Tuotenumero	Mitat
H21125014	1,2 x 5 m (kaiteilla)

Sis. kulutusmuovilevyt.

KÄYNTISILLAT (kevyt teräs- ja teräskäyntisillat)

Marinetekin käyntisiltavalikoima on alan laajin ja täyttää erilaiset asiakastarpeet.

Kaikki tuotteet ovat korkealaatuisia, turvallisia, pitkäikäisiä, edullisia sekä hyvin suunniteltuja.

KEVYT TERÄSKÄYNTISILTA (PUU)

Tuotenumero	Mitat
H22125022	1,25 x 5,0 m
H22126022	1,25 x 6,0 m
H22127022	1,25 x 7,0 m

Sis. kulutusmuovilevyt.

KEVYT TERÄSKÄYNTISILTA (BETONI)

Tuotenumero	Mitat
H22125042	1,25 x 5,0 m
H22126042	1,25 x 6,0 m
H22127042	1,25 x 7,0 m

Sis. kulutusmuovilevyt.

TERÄSKÄYNTISILTA (PUU)

Tuotenumero	Mitat
H20120602	1,2 x 6 m
H20120812	1,2 x 8 m
H20121002	1,2 x 10 m
H20121202	1,2 x 12 m
H20180602	1,8 x 6 m
H20180822	1,8 x 8 m
H20181002	1,8 x 10 m
H20181202	1,8 x 12 m

Sis. kulutusmuovilevyt, kalturilevyn ja kaiteet.

TERÄSKÄYNTISILTA (BETONI)

Tuotenumero	Mitat
H20120604	1,2 x 6 m
H20120814	1,2 x 8 m
H20121004	1,2 x 10 m
H20121204	1,2 x 12 m
H20180604	1,8 x 6 m
H20180824	1,8 x 8 m
H20181004	1,8 x 10 m
H20181204	1,8 x 12 m

Sis. kulutusmuovilevyt, kalturilevyn ja kaiteet.



Kevyt teräskäyntisilta, kaari

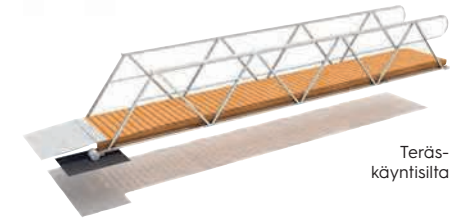

Teräskäyntisilta

KAITEET

KAITEET

Tuotenumero	Tuote	Mitat
H71005030	Puukaide, vaaka	1,0 x 5 m
H71006040	Puukaide, vaaka	1,0 x 6 m
H71005040	Ristikkokaide, köysi	1,0 x 5 m
H71006050	Ristikkokaide, köysi	1,0 x 6 m

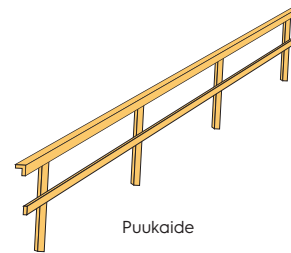

Puukaide



Ristikkokaide köysiristikolla

LISÄTARVIKKEET

Tuotenumero	Tuote	Mitat
H21000500	Teräsjäykiste, 4-5 m sillat	
H71005010	Puukaiteen kiinnityssarja, 5 m puukaiteisiin	
H71006010	Puukaiteen kiinnityssarja, 6 m puukaiteisiin	
H93161450	Liukurulla	150 x 40 mm
H20251000	Liukurullat ja kulutusmuovilevyt	
H93475010	Kulutusmuovilevy, muovi	750 x 1 000 mm
H20125020	Kalturilevy, kuumasinkitty teräs	1,2 x 0,9 m
H20185020	Kalturilevy, kuumasinkitty teräs	1,8 x 0,9 m

Liukurulla

Kulutusmuovilevy

Kalturilevy

KÄYNTISILLAT JAETAAN TYYPIN MUKAAN NIVEL- JA LIUKUKÄYNTISILTOIHIN.

Nivelöityjä malleja voidaan käyttää mökkilaiturien yhteydessä, kun taas liukukäyntisillat ovat pääosin tarkoitettu betoni- ja raskaslaitureille. Paikoissa, joissa laiturin

tulee päästä liikkumaan merkittävästi joko tuulen tai aallokon vuoksi, on liukukäyntisilta suositeltu tyyppi myös mökkilaitureille. Lisäksi liukukäyntisilta on suositeltu silloin, kun silta halutaan irrottaa laiturista talvehtimisen ajaksi.

Vakiokäyntisilloja ovat:

- Nivelkäyntisilta 1,25 x 5,0 m
 - Soveltuu käytettäväksi mökkilaitureissa
 - Liukukäyntisilta 1,25 x 5,0 m
 - Soveltuu käytettäväksi kaikissa laitureissa
- *poikkeus Mökkilaituri 8, jossa suositus 1,25 x 4,0

LAITURIPONTTONIT

MUOVIPONTTONIT

Marinetekin muoviponttonit ovat tyhjiömuovattuja (M15, M30) ja rotaatiovalettuja (M31, M31L), kuori on polyeteeniä, sisus EPS (tiheys 20 kg/m³).



Tuotenumero	Tuote	Mitat	Paino	Kantavuus
H12001500	M15	1 090 x 620 x 290 mm	7 kg	150 kg
H12003000	M30	1 030 x 620 x 530 mm	10 kg	260 kg
H12003155	M31L, matala	1 120 x 635 x 565 mm	15 kg	260 kg
H12003105	M31, korkea	1 120 x 635 x 645 mm	16 kg	300 kg

MUOVIPUTKIPONTTONIT

Ilmatäytteinen polyeteeniputki.



Tuotenumero	Tuote	Mitat	Paino	Kantavuus
H12003316	Muoviputkiponttoni T315	ø 315 mm, l=3 750 mm	22 kg	270 kg
H12002005	Muoviputkiponttoni T400	ø 400 mm, l=3 850 mm	48,1 kg	435,4 kg
H12006000	Muoviputkiponttoni T400	ø 400 mm, l=6 000 mm	75 kg	680 kg
H12006008	Muoviputkiponttoni T400	ø 400 mm, l=8 770 mm	110 kg	990 kg
H12006506	Muoviputkiponttoni T500	ø 500 mm, l=6 000 mm	116 kg	1 060 kg
H92004000	Putkiponttonin kiinnityspanta	ø 315 mm	3,5 kg	
H92004001	Putkiponttonin kiinnityspanta	ø 400 mm	4,1 kg	
H92004002	Putkiponttonin kiinnityspanta	ø 500 mm	4,8 kg	

BETONIPONTTONIT

Marinetekin uudet N-sarjan betoniponttonit on suunniteltu täyttämään eurooppalaiset normit. Ne ovat erittäin lujarakenteisia ja suunniteltu pohjolan vaativiin olosuhteisiin. Marinetek on Euroopan suurin betoniponttoni-valmistaja.

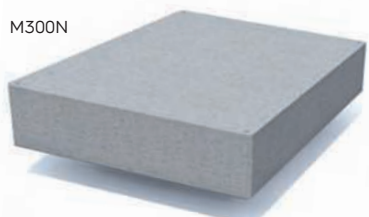

Tuotenumero	Tuote	Mitat	Paino	Kantavuus
H11012003	M120N	1,20 x 2,00 x 0,55 m	600 kg	730 kg
H11014003	M140N	1,40 x 2,38 x 0,60 m	830 kg	1 220 kg
H11016000	M160N	1,60 x 3,0 x 0,55 m	990 kg	1650 kg
H1102004	M200N	2,00 x 2,38 x 0,60 m	1070 kg	1 900 kg
H11030003	M300N	3,00 x 2,38 x 0,60 m	1 320 kg	3 000 kg
H61000100	Kiinnityskulma / M120N-M140N, pultti M16			
H61000300	Kiinnityskulma / M200N-M300N, pultti M20			

TEKNISET TIEDOT

Betoni: 45 – 55 N/mm² muovikuitubetoni.

Rasitusluokka: eurooppalaisen EN 206-1 standardin mukaisesti

Raudoitus: Kuumasinkitty teräs.

Sisus: EPS, tiheys 15 kg/ m³.



ANKKUROINTITARVIKKEET

MAATUKIELEMENTIT JA JOUSET

Tuotenumero	Tuote	Paino	
H51212002	Maatukielementti puukäyntisilloille (1,3 x 4,0 - 5,0 m)	1 600 kg	T-nivelet
H51212022	Maatukielementti puukäyntisilloille (1,3 x 6,0 m)	1 600 kg	T-nivelet
H51218002	Maatukielementti puukäyntisilloille (1,9 x 5,0 - 6,0 m)	1 600 kg	T-nivelet
H51212070	Maatukielementti teräskäyntisilloille	1 600 kg	Niveladapterit
H51021100	Kumijoustin 250 kg		
H51021102	Kumijoustin 500 kg		
H51021104	Kumijoustin 1000 kg		

ANKKURIT

Tuotenumero	Tuote	Paino
H52004000	Poijuankkuri	40 kg
H52020000	Poijuankkuri	200 kg
H52035000	Poijuankkuri	350 kg
H51070000	Ankkuri	700 kg
H51120000	Ankkuri	1 200 kg
H51200000	Ankkuri	2 000 kg
H51250000	Ankkuri	2 500 kg
H50300000	Ankkuri	3 000 kg
H50400000	Ankkuri	4 000 kg
H51069340	Teräsankkuri	34 kg

KETTINKI JA SAKKELIT

Tuotenumero	Tuote	Mitat	Materiaali
H52001000	Kettinki	10 mm	kuumasinkitty teräs
H52001300	Kettinki	13 mm	kuumasinkitty teräs
H52001600	Kettinki	16 mm	kuumasinkitty teräs
H52002000	Kettinki	20 mm	kuumasinkitty teräs
H51002200	Kettinki	22 mm	kuumasinkitty teräs
H51002500	Kettinki	25 mm	kuumasinkitty teräs
H52000120	Sakkeli	12 mm	kuumasinkitty teräs
H52000160	Sakkeli	16 mm	kuumasinkitty teräs
H52000200	Sakkeli	20 mm	kuumasinkitty teräs
H52000220	Sakkeli	22 mm	kuumasinkitty teräs
H52000250	Sakkeli	24 mm	kuumasinkitty teräs
H52000280	Sakkeli	28 mm	kuumasinkitty teräs
H52011300	Ankkurointilenkki	13 mm	kuumasinkitty teräs
H52011800	Ankkurointilenkki	18 mm	kuumasinkitty teräs
H52011000	Ankkurointikoukku	38 mm	ruostumaton teräs
H62090000	Rantakiinnityslenkki	25 mm	kuumasinkitty teräs
H52020010	Kalliokiilalenkki	20 mm	kuumasinkitty teräs
H52022020	Kalliokiilalenkki	22 mm	kuumasinkitty teräs
H52020030	Lattateräs kalliokiinnitykseen	20 mm	kuumasinkitty teräs
H52020040	Lattateräs kalliokiinnitykseen, L-malli	20 mm	kuumasinkitty teräs
H92430610	Yläpään kiinnitystappi kettingille	20/22 mm	kuumasinkitty teräs



Maatukielementti
600 kg

Maatukielementti
1600 kg



Kumijoustin

Poijuankkuri

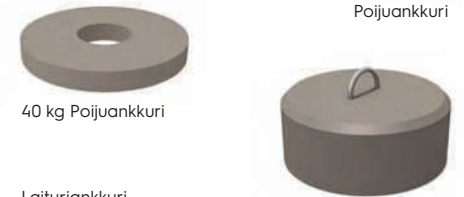

40 kg Poijuankkuri

Ankkuri
200-350 kg

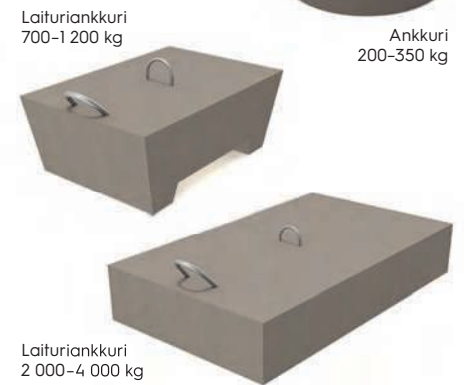

Laiturianskkuri
700-1 200 kg

Laiturianskkuri
2 000-4 000 kg



Kettinki

Sakkeli



Ankkurointilenkki

Ankkurointikoukku



Kalliokiilalenkki

Rantakiinnityslenkki

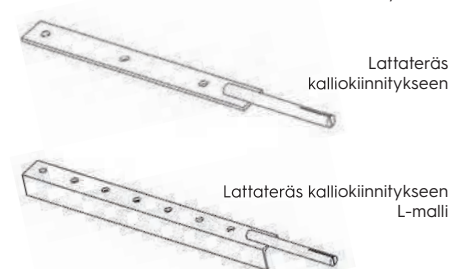

Lattateräs
kalliokiinnitykseen

Lattateräs kalliokiinnitykseen
L-malli

ANKKUROINTIPAKETIT

Vakioankkurointipaketit on suunniteltu suojaisiin olosuhteisiin. Jokainen ranta, sen olosuhteet ja laiturin käyttötarkoitukset ovat kuitenkin yksilöllisiä. Marinetek-ammattilainen (s. 54) osaa suositella juuri sinun rantaan sopivan ankkuroidintipaketin. Oikealla ankkuroidinnalla varmistat Marinetek-laiturisi pitkäikäisyyden.

Paketit sisältävät kaiken tarvittavan pois luettuna rantapään kettingin kiinnityspisteen, joka vaihtelee rannoittain.



ANKKUROINTIPAKETTI 3 H53500000

Pienet ja Isot Mökkilaiturit (s.9 ja 11).
Vesisyvyys max. 2 m.

Sisältää:

4 x Poijuankkuri 40 kg
6 x Lukkosakkeli 12 mm
30 m Kettinki 10 mm

ANKKUROINTIPAKETTI 4 H53510000

Pienet ja Isot Mökkilaiturit (s.9 ja 11).
Vesisyvyys max. 3 m.

Sisältää:

8 x Poijuankkuri 40 kg
6 x Lukkosakkeli 12 mm
40 m Kettinki 10 mm



ANKKUROINTIPAKETTI 5 H53600000

Isot Mökkilaiturit (s. 11).
Vesisyvyys max. 3 m.

Sisältää:

12 x Poijuankkuri 40 kg
6 x Lukkosakkeli 16 mm
40 m Kettinki 13 mm

ANKKUROINTIPAKETTI 6 H53700000

Betonilaiturit (s. 13).
Vesisyvyys max. 3 m.

Sisältää:

2 x 700 kg Ankkuri
45 m Kettinki 13 mm
10 x Lukkosakkeli 16 mm
1 x Kumijoustin 500 kg

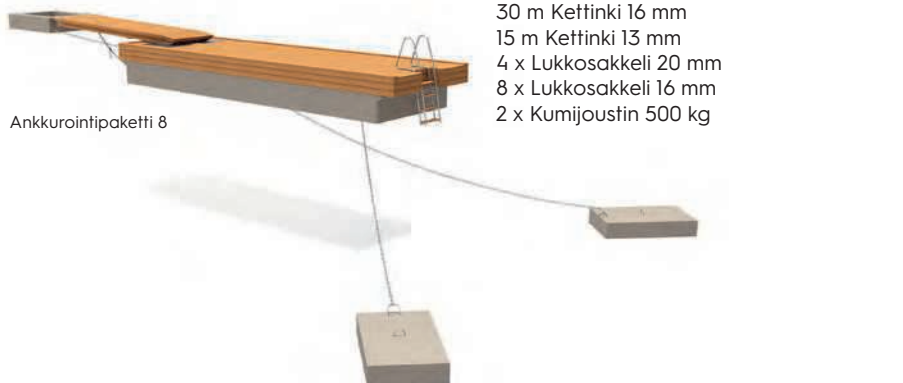

ANKKUROINTIPAKETTI 7 H53800000

Isot Betonilaiturit (s. 15).
Vesisyvyys max. 3 m.

Sisältää:

2 x 1 200 kg Ankkuri
30 m Kettinki 16 mm
15 m Kettinki 13 mm
4 x Lukkosakkeli 20 mm
8 x Lukkosakkeli 16 mm
2 x Kumijoustin 500 kg

ANKKUROINTIPAKETTI 8 H53900000

Raskaslaiturit (s. 17).
Vesisyvyys max. 3 m.

Sisältää:

2 x Ankkuri 2000 kg
30 m Kettinki 20 mm
15 m Kettinki 16 mm
2 x Lukkosakkeli 22 mm
8 x Lukkosakkeli 20 mm
2 x Kumijoustin 500 kg
2 x Kettingin lukitusterästappi

SÄHKÖ- JA VESIKALUSTEET

Sähkö- ja vesikalusteilla saat sähköt omalle laiturille veneesi tarpeisiin. Valaistuksella, kuten valaisinpylväillä ja kansivaloilla saat ripauksen ylellisyyttä ja mukavuutta mökkilaiturisi pimeisiin iltoihin. Valaistuun laiturin on mukava rantautua.

ROLEC CLASSIC

Maailman suosituin sähkön- ja vedenjakelupollari Rolec varustetaan energiatehokkaalla LED-valolla (värilämpötila 4000K). Saatavana kolmessa värissä sekä 2x16 tai 4x16 l-vaihe pistorasioilla. Lisäksi pollarit voidaan varustaa vedenjakelulla sisältäen vesihanat letkukelineineen. Vakiovärit ovat Platinum White (Dibond), Ultramarine Blue (Dibond) ja ruostumaton teräs. Korkeus 750mm. Tilaustuote.

Tuotenumero	Tuote	Pistokkeet	Hana + letkukeline
H83249210	Rolec Classic 750 mm, Platinum White	2 x 16A	
H83249270	Rolec Classic 750 mm, Platinum White	2 x 16A	x
H83249410	Rolec Classic 750 mm, Platinum White	4 x 16A	
H83249470	Rolec Classic 750 mm, Platinum White	4 x 16A	x
H83249080	Rolec Classic 750 mm, Ultramarine Blue	2 x 16A	
H83249225	Rolec Classic 750 mm, Ultramarine Blue	2 x 16A	x
H83249420	Rolec Classic 750 mm, Ultramarine Blue	4 x 16A	
H83249430	Rolec Classic 750 mm, Ultramarine Blue	4 x 16A	x
H83269210	Rolec Classic 750 mm, ruostumaton teräs	2 x 16A	
H83269212	Rolec Classic 750 mm, ruostumaton teräs	2 x 16A	x
H83269411	Rolec Classic 750 mm, ruostumaton teräs	4 x 16A	
H83269420	Rolec Classic 750 mm, ruostumaton teräs	4 x 16A	x



Rolec classic
2 x 16A



Rolec classic
4 x 16A



Rolec classic
4 x 16A



Rolec
Quantum

ROLEC QUANTUM

Rolec Quantum -malliston tyylikkääät sähkön- ja vedenjakelupollarit on valmistettu anodisoidusta merialumiinista. Mallisto tarjoaa korkealuokkaista laatua kohtuulliseen hintaan. Vakiona pitkäkestoinen ja vähäkulutuksinen LED -valo. Korkeus 1000 mm.

Tuotenumero	Tuote
H83407502	Rolec Quantum 750mm 2 x 16A
H83407504	Rolec Quantum 750mm 4 x 16A
H83407512	Rolec Quantum 750mm 2 x 16A + vesihana
H83407514	Rolec Quantum 750mm 4 x 16A + vesihana

Pintamateriaali Dibond:

- Alumiinikomposiittiseos
- Kestävä rakenne
- Haalistumaton väripinta

Ultramarine
Blue

Platinum
White



VARAOSAT

HELAT JA KUMIT

Tuotenumero	Tuote	Mitat
H62062000	Suora nivelteräs	6 x 60 mm
H62063000	Suora nivelteräs (taivutettu)	6 x 60 mm
H62081000	Suora nivelteräs	8 x 80 mm
H62082000	Suora nivelteräs (taivutettu)	8 x 80 mm
H62083000	T-nivelteräs	8 x 80 mm
H62064010	Kotelonivel (liitossarja), 2 kpl	160 x 150 mm
H93250800	Kumi	80x25 mm
H93101000	Kumi	100x10 mm
H93251000	Kumi	100x25 mm
H93501000	Kumi	100x50 mm

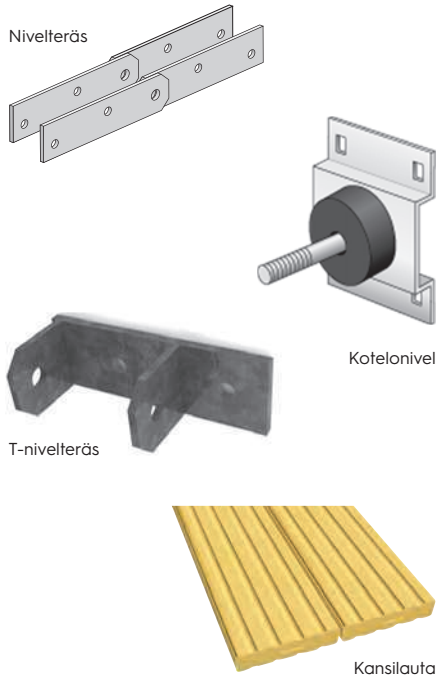

KANSILAUDAT, REUNAPUUT (HÖYLÄTTY, URITETTU, PAINEKYLLÄSTETTY MÄNTY) JA LISTAT

Tuotenumero	Tuote	Mitat
H95281200	Kansilauta	28 x 120 x 1 200 mm
H95281800	Kansilauta	28 x 120 x 1 800 mm
H95282400	Kansilauta	28 x 120 x 2 400 mm
H95283000	Kansilauta	28 x 120 x 3 000 mm
H95287010	Reunapuu	28 x 70 mm
H95289510	Reunapuu	28 x 95 mm
H95349510	Reunapuu	34 x 95 mm

TURVAVARUSTEET

Satamien turvavaatimukset kasvavat. Niin satamissa kuin yksityislaitureissakin tarvitaan monenlaisia turvavarusteita. Marinetekin turvavarustevalikoimasta löytyy kaikki tarpeellinen.

PELASTUSTARVIKKEET

Tuotenumero	Tuote	Muuta	Mitat
H71010000	Pelastusväline- pylväspaketti	sis. pylväs, jalusta, kiinnitysosa, pelastusrenkas, heittäliina, tikkaat, haka	tikkaat: 2,7 m haka: 4 m
H73010520	Kiinnityssarja pelastus- välinepylväälle	betoniin	
H72051010	Turvaporras	puurunkoon	0,43 x 1,46 m
H72051011	Turvaporras	raskaslaitureihin	0,43 x 1,46 m



Turvaporras

LISÄTARVIKKEET

Tuotenumero	Tuote	Muuta	Pituus
H70360000	Laituriportti	lukko ei sis. hintaan, kuumasinkitty teräs	3,6 x 2,0 m
H70480000	Laituriportti	lukko ei sis. hintaan, kuumasinkitty teräs	4,8 x 2,0 m

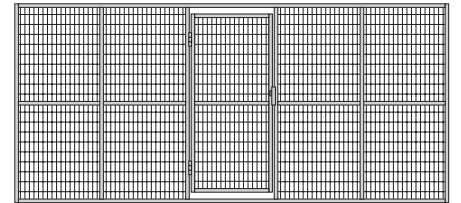

Laituriportti







SUUNNITELTU SUOMESSA, TESTATTU MAAILMALLA

Marinetek on kasvanut Suomesta yhdeksi alan merkittävimmistä yrityksistä. Ajan myötä Marinetekin suunnitteluosaaminen ja raskasbetoniponttonien ominaisuudet on tunnustettu venesatamissa ympäri maailman. Merkittäviä projekteja on tehty yli 50 eri maassa ja kaikkiaan yli 2000.

MARINETEK-AMMATTILAISET

1. ESPOO

Seabergs AB
Sommarövägen 23, 02380 Espoo
Alexander Sjöberg 040 720 4174
Oa Sjöberg 0400 873 288
info@seabergs.fi | www.seabergs.fi

2. HANKO

Taalintehtaan Rakennuspalvelu Oy
Taalintehtaantie 691, 25900 Taalintehtas
Leif Nordgren 0400 762 309
leif.nordgren@byggis.inet.fi
www.byggis.fi

3. HEINOLA

Rakennuspalvelu Tarvaala
Vääksyntie 247 A, 19700 Sysmä
Mika Tarvaala 050 522 6176
info@rakennustarvaala.fi
www.rakennustarvaala.fi

4. HELSINKI

Land & Sea Oy
Vanha Sofilastie 4, 00850 Helsinki
Olli Soininen 0400 771 677
olli.soininen@land-sea.fi
www.land-sea.fi

5. JOENSUU

Suomen Laituriasennus Oy
Pyrästie 8, 80710 Lehmo.
Marko Hyvärinen 0400 257 157
laituriasennus@gmail.com,
www.laituriasennus.fi

6. JYVÄSKYLÄ

Hetemark Oy
Rokkakankaantie 5, 41350 Laukaa
Harri Hautala 0400 875 800
harri.hautala@hetemark.fi

7. KALAJOKI

Hetemark Oy | Rahvontie 1, 85100 Kalajoki
Harri Hautala 0400 875 800
harri.hautala@hetemark.fi

8. KOTKA

Kotkan Merityö Oy
Antti Vuorenpalo 050 369 7270
antti.vuorenpalo@kotkanmerityo.fi

9. LAHTI

Rakennuspalvelu Tarvaala
Mika Tarvaala 050 522 6176
info@rakennustarvaala.fi
www.rakennustarvaala.fi

10. PORVOO

Flexo-Laiturit Oy
Leif Stenström 040 524 4885
Henrik Lindgren 0400 878 601
info@flexo-laiturit.fi
www.flexo-laiturit.fi

11. SAVONLINNA

Saimaan Vesityö Oy
Laivamiehentie 2, 57510 Savonlinna
Sampsa Pennanen 040 867 8799
info@saimaanvesityo.fi
www.saimaanvesityo.fi

12. SIPOO

Winberg & Winberg Ab
Karhusaarentie 34, 00890 Helsinki
Kim Winberg 040 550 9824
kim.winberg@elisanet.fi
kauppalaivachristina.websites.fi

13. SYSMÄ

Rakennuspalvelu Tarvaala
Vääksyntie 247 A, 19700 Sysmä
Mika Tarvaala 050 522 6176
info@rakennustarvaala.fi
www.rakennustarvaala.fi

14. TAALINTEHDAS

Taalintehtaan Rakennuspalvelu Oy
Taalintehtaantie 691, 25900
Taalintehtas
Leif Nordgren 0400 762 309
leif.nordgren@byggis.inet.fi
www.byggis.fi

15. TAMPERE

Pimara Oy
Jarmo Seppälä 040 592 1060
jarmo.seppala@pimara.fi

16. TURKU

Rakennus Marine Oy
Pansiontie 28, 20210 Turku
Ari Villiruusu 0400 251 234
ari@rakennusmarine.fi
www.rakennusmarine.fi

17. ÅLAND

F:ma Simo Rosenberg
Emkarbyvägen 486,
22220 Maarianhamina
Simo Rosenberg 0400 529 421
rosenbergssimo@gmail.com

Marinetek Sweden AB
John Blässar +46 70 342 8234
john.blassar@marinetek.net



Marinetek Finland Oy
Mittalinja 2, 01260 Vantaa | Puh. 09 682 4100
info.finland@marinetek.net | marinetek.fi

Hinnat vapaasti varastossa ilman kuljetusta,
kokoamista ja asennusta (sis. alv 24%).
Hintoihin lisätään paikkakunta-kohtaiset toimituskulut.
Pidätämme oikeuden muutoksiin.



MARINETEK 
VAHVA LAITURI